

JUKI

High Speed 1-Needle Cylinder Bed Lockstitch
Bar Tacking Industrial Sewing Machine
高速一本針本縫い筒形閉止めミシン

LK-1852-49

PARTS LIST

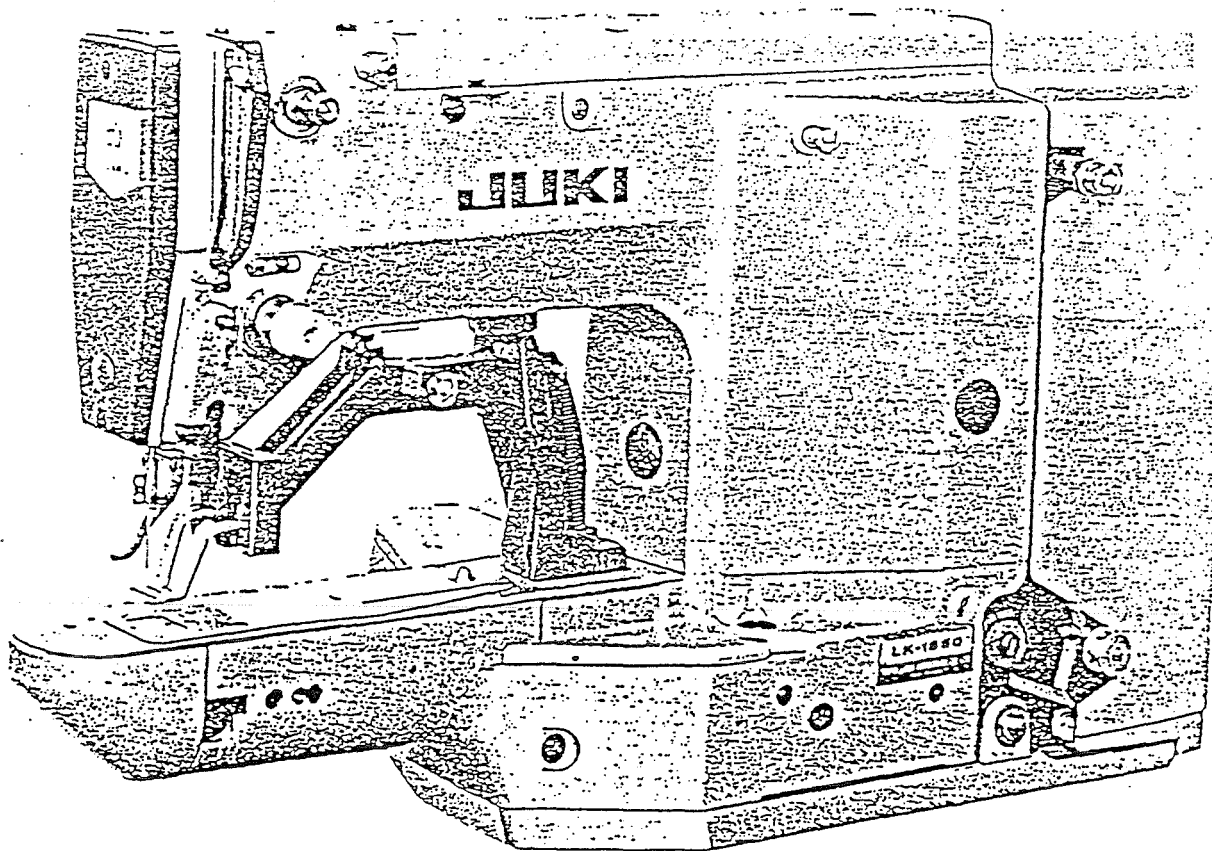

LK-1852-49



JUKI

PARTS LIST

29031507
No.0576-00

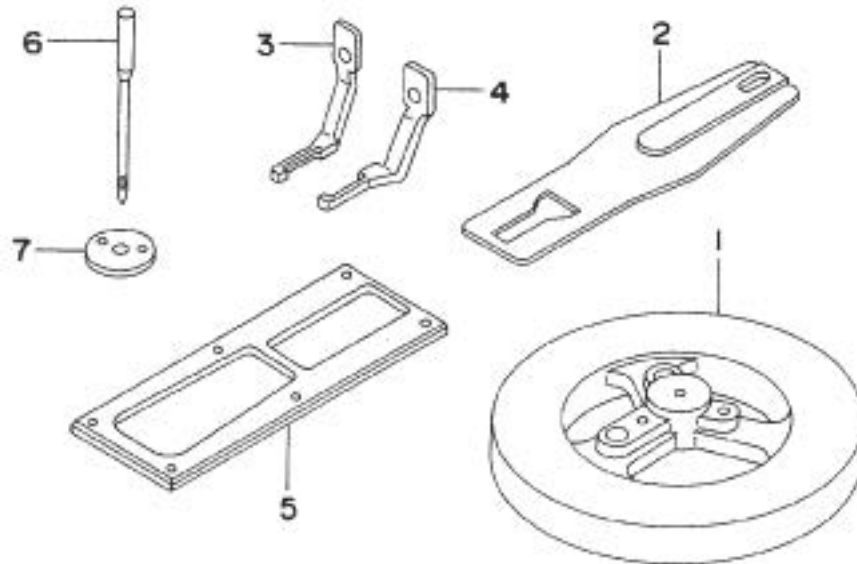

REF. NO.	NOTE	PART NO.	DESCRIPTION	ヒョウメイ	AMT.
1		135-72201	FEED CAM	フィードカム	1
2		135-72102	FEED PLATE	フィードプレート	1
3		135-71906	WORK CLAMP FOOT, RIGHT	ワーククランプフット 右	1
4		135-72003	WORK CLAMP FOOT, LEFT	ワーククランプフット 左	1
5		135-62400	FEED PLATE PRESSER PLATE	フィードプレートプレッシャープレート	1
6		MDP-500B11-00	NEEDLE DPX 5 #11	ハリ DPX 5 #11	1
7		D2426-282-C00	NEEDLE PLATE NEEDLE HOLE GUIDE	ハリナガイ	1

JUKI

JUKI CORPORATION

JUKI株式会社

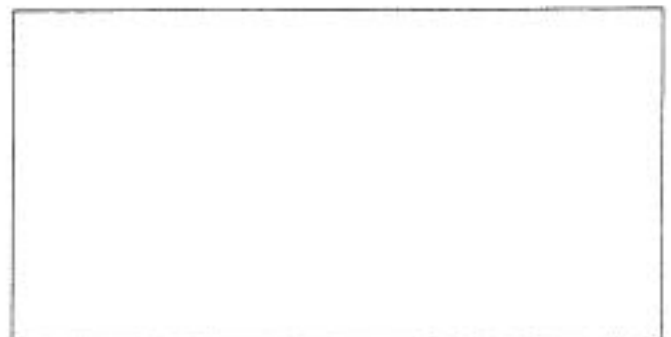

LK-1852-49

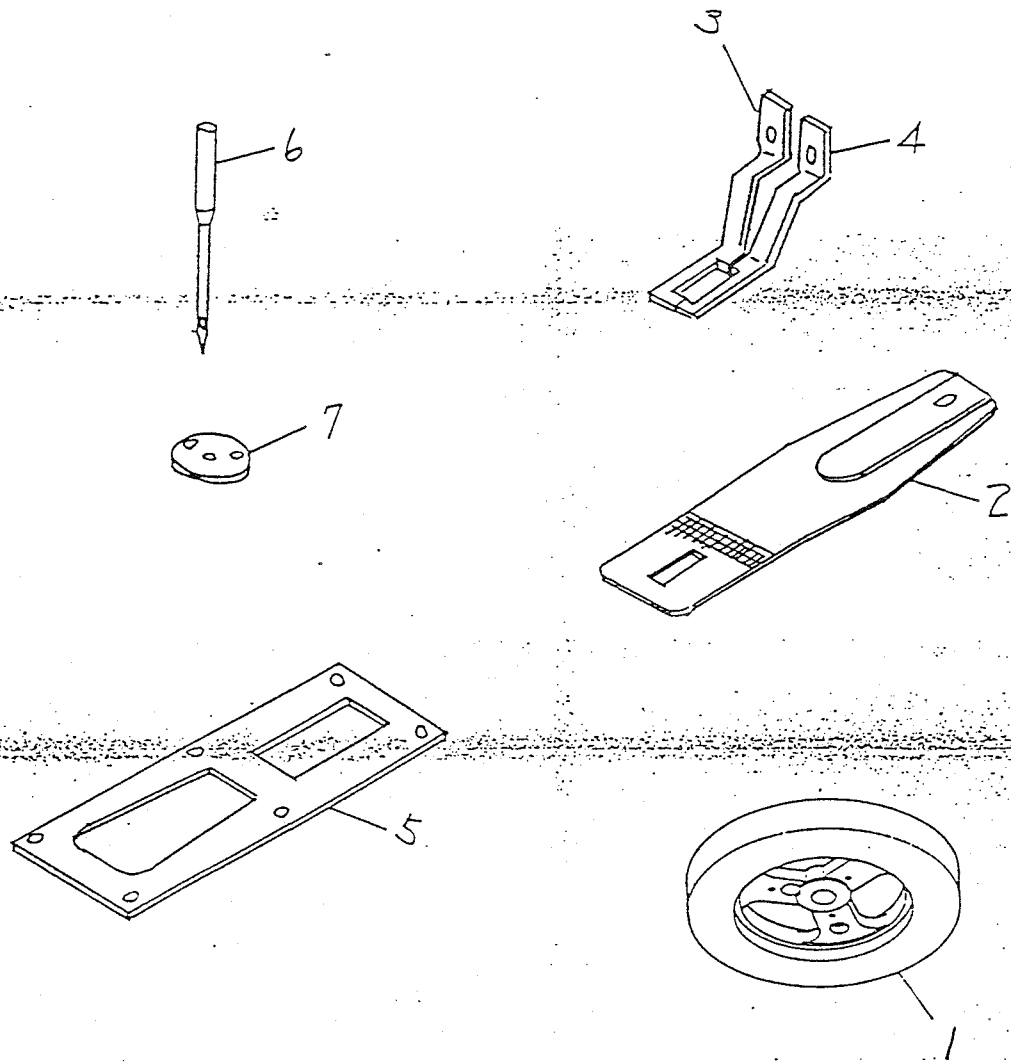

Ref.No.	Note	Part No.	Description	品名	Am. Req.
1		13572201	FEED CAM	布送りカム(1852-49)	1
2		13572102	FEED PLATE	布押し下板	1
3		13571906	WORK CLAMP FOOT, RIGHT	布押し足(右)	1
4		13572003	WORK CLAMP FOOT, LEFT	布押し足(左)	1
5		13562400	FEED PLATE PRESSER PLATE	布送り押し板	1
6		MDP500B1100	NEEDLE DPX5 #11	針 DPX5 #11	1
7		DT476282C00	NEEDLE PLATE NEEDLE HOLE GUIDE	針穴ガイド	1

MAXED

ATTN: Phil R

scale 5/1
 尺度 5/1

stitch diagram
 針意図

PK 1852-49

28針 縦目止め

Max. 最大縫幅 (mm)	Lengthwise 縦	20 X 4
Standard 標準縫型 (mm)		
Min. 最小縫幅 (mm)	10 X 1.5	
Press configuration 横	2.8	
Lengthwise 縦	2.8	
Form reference angle 角度 (度)	102.3	
Pressure width 幅 (mm)	11	
Needle curvature 曲率 (mm)	5.5	
Needle 針	5.5	
Thread 糸	DPX5 #11	
Application 使用糸	スパン #60 トリコット (77-2177)	
Speed 速度	2000	
Sewing speed (rpm) 縫速 (rpm)	190.1.5	
Machine 機種	キヤノ	

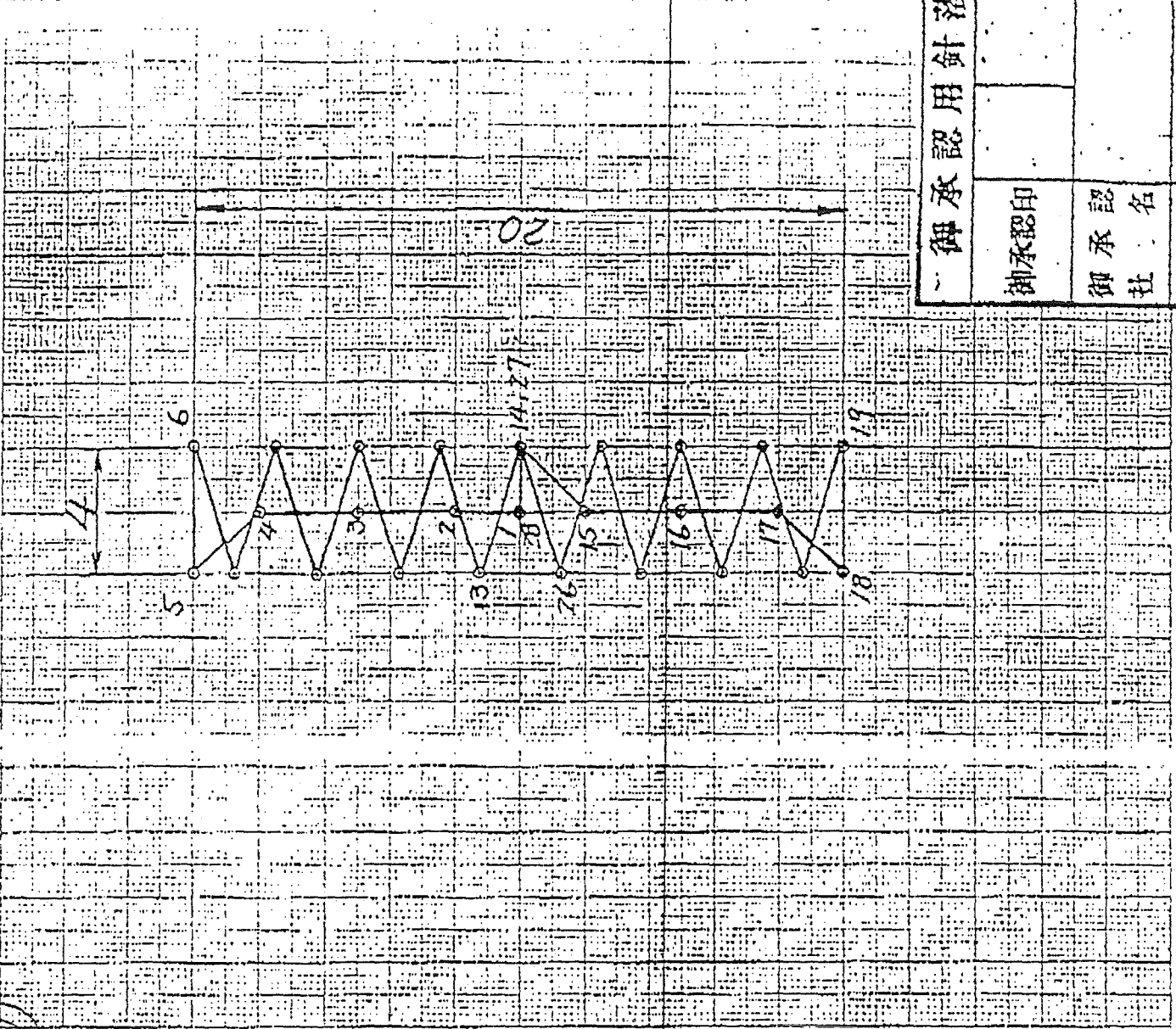

御承認用針落

御承認印

御承認社名

御承認日

御承認の上一部御返却